



REPUBLIKA E SHQIPËRISË

BASHKIA VAU DEJËS
SEKTORI I EMERGJENCAVE CIVILE

Nr. 9023 prot.

Vau Dejës, më 18.07, 2025

Lënda: Dërgohet material për shqyrtim e miratim **Z. Ervis Shimaj**

KRYETAR I KËSHILLIT BASHKIAK VAU DEJËS

I nderuar zoti Kryetar,

Bashkëngjitur po ju dërgojmë projekt vendimin nr.6 dt.18.07.2025 "Mbi dhënien e ndihmës financiare familjes së **z. Anton Gjergj Jera** i dëmtuar nga zjarri me dt.13.06.2025

KRYETARI

Kristian **SHKRELI**

ME VENDIM DËRËGIM

ZV/KRYETAR
Aleksandra GJONI

Konceptoi: Valjeta Nikaj, Përgjegjëse e Sektorit të Emergjencave Civile

Datë: 18/07/2025

Nr. i faqeve projekt vendimit: 2

Nr. i fletëve të dokumenteve që shoqërojnë projekt vendimin: 18.



BASHKIA VAU DEJËS
SEKTORI I EMERGJENCAVE CIVILE

PROJEKT VENDIMI

Nr.6 datë 18.07.2025

Mbi "Dhënien e ndihmës financiare të menjëhershme familjes së shtetasit Anton Gjergj Jera i dëmtuar nga zjarri me dt.13.06.2025 banorë i Bashkisë Vau-Dejës"

Bazueshmëria ligjore e vendimit të propozuar është:

Ligji Nr.139/2015 datë 17.12.2015 "Për vetëqeverisjen vendore" i ndryshuar, Ligji Nr.45/2019 "Për mbrojtjen civile", neni 41, VKM-së Nr.329 datë 16.05.2012 "Për kriteret dhe procedurat e dhënies së ndihmës shtetërore financiare për mbulimin e dëmeve të shkaktuara nga fatkeqësi natyrore ose fatkeqësi të shkaktuara nga veprimtaria njerëzore", pika 3, Udhëzimi i përbashkët i Ministrisë së Brendshme dhe Ministrisë së Financave, Nr.263, datë 24.05.2013 "Për kriteret dhe procedurat e dhënies së ndihmës shtetërore, financiare për mbulimin e dëmeve të shkaktuara nga fatkeqësi natyrore ose fatkeqësi të tjera të shkaktuara nga veprimtaria njerëzore", Udhëzimi Nr.3 dt.28.12.2016 "Për miratimin e kostos së ndërtimit të banesave nga entë kombëtar i banasave për vitin 2016" si dhe në shkresën Nr.373/1 dt.17.05.2016 të Prefekturës së Qarkut Shkodër "Në lidhje me çmimet e mobiljeve, orendive dhe pajisjeve elektroshtëpiake të dërguara nga Drejtoria e Përgjithshme e Tatimeve,"

Për sa më sipër, Kryetari i Bashkisë Vau - Dejës për të përballuar dëmet e shkaktuara nga zjarri i rënë në banesën e shtetasit **Anton Gjergj Jera** me dt.13.06.2025 që është banorë i fshatit Hajmet të Njesise Administrative Hajmet të Bashkisë Vau-Dejës, i propozon Keshillit Bashkiak që me shumicë votash:

V E N D O S I :

1. Të miratojë kërkesën e Bashkisë Vau Dejës për dhënien e ndihmës së menjëhershme financiare familjes së **z.Anton Gjergj Jera** (5 anëtarë në familje), në vlerën **50.000**(pesëdhjetëmijë) lekë për dëmtimin pjesërisht të banesës së tij nga zjarri .
2. Të miratojë dokumentacionin tekniko-ligjor të hartuar nga Bashkia Vau Dejës , për familjen e **z.Anton Gjergj Jera** në vlerën totale të dëmit **1.455.973**(një milion e katërqind e pesëdhjetë e pesë mijë e nëntëqind e shtatëdhjetë e tre) lekë.
3. Të miratojë dhënien e kompensimit sipas proces verbalit të vlerësimit i hartuar nga grupi i verifikimit dhe vlerësimit, në masën **50%** të vlerës totale në shumën **727.986,5** (shtatëqind e njëzet e shtatë mijë e nëntëqind e tetëdhjetë e gjashtë pikë pesë). lekë.
4. **Efektet:** Krijon lehtësira për përballimin e situatës emergjente të banorit të dëmtuar.



REPUBLIKA E SHQIPËRISË

5. **Burimi i financimit** do të jetë fondi i Bashkisë i planifikuar për programin e Mbrojtjes Civile i miratuar ne Vendimin e Këshillit Bashkiak nr.84 dt.23.12.2024”Mbi miratimin e buxhetit 2025” konfirmuar nga Prefektura Shkodër me shkresën 860/1 dt.06.01.2025 .

Konfirmoi bazen ligjore

Ernolona Metka

Konfirmoi bazen financiare

Ede R. Jelle

Konceptoi

Valjeta NIKAJ

Valjeta Nikaj

KRYETARI

Kristian SHKRELI

ME VENDIM DELEGIMI

ZV/KRYETARI

Aleksandra GJONI





REPUBLIKA E SHQIPËRISË
BASHKIA VAU-DEJËS
SEKTORI I EMERGJENCAVE CIVILE

Nr. ____ Prot

Vau Dejës, me...../...../2025

PROCES VERBAL KONSTATIMI

I Mbajtur sot me datë **25.06.2025** në fshatin Hajmel të Njësisë Administrative Hajmel të Bashkisë Vau-Dejës nga komisioni i ngritur me Urdhrin e Kryetarit të Bashkisë Nr.386 dt.24.06.2025 për konstatimin e kërkesës me nr praktike 1335 së shtetasit **Anton Gjergj Jera** mbi rënien e zjarrit në banesën e tij me dt.16.06.2025.

Gjatë verifikimit në vend u konstatua:

Banesa është ndërtuesë 1 katëshe e ndërtuar në vitin 2017 ku janë 2 dhoma +kuzhinë+banjo+korridor +salon me sipërfaqe 101 m².

Zjarri ka rënë në banesën e shtetasit **Anton Gjergj Jera** me dt.13.06.2025, ku fatmirësisht nuk ka humbje jetësh por lëndime të kryefamiljarit. Banesa është dëmtuar pjeserisht nga ana ndërtimore. Gjithashtu janë dëmtuar pothuajse të gjitha mobileritë, orëditë dhe pajisjet elektro-shtëpiake si më poshtë:

Nr	Emertimi	Sasia (copë)
1.	Televizor Samsung 50 Pol	1
2.	Frigorifer LG gsp 325	1
3.	Frigorifer Samsung RS7778	1
4.	Sobe Gorenje	1
5.	Furre Gorenje	1
6.	Fshesa Gorenje	1
7.	Microvale Gorenje	1
8.	Aspirator Gorenje	1
9.	Kondicioner Vivax	1
10.	Lavatriçe Ariston	1
11.	Komplet kolltuqe	1
12.	Minibare kine	1
13.	Minibar	1
14.	Etazher	1
15.	Tavoline mesi	1
16.	Tavoline buke	1
17.	Tavoline kafe me xham	1
18.	Karrige me tapiceri	4
19.	Dhome gjumi matrimoniale	1

20.	Dhome gjumi femijesh	1
21.	Dyshek doppio	1
22.	Dyshek tek	2
23.	Varese rrobash	2
24.	Mbajtese kepucesh	1
		24(cope)

Bashkëlidhur këtij proces verbali do të gjeni edhe kopjen e Planimetrisë së banesës së shtetasit Anton Gjergj Jera banorë në fshatin Hajmel të Njësisë Administrative Hajmel të Bashkisë Vau-Dejës.

KOMISIONI

Valjeta Nikaj

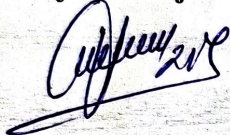

Lazer Gjergji



Ardian Firza



MIRATO HET
KRYETARI
 Kristian SHKRELI

ME VENDIM DELEGIMI

ZV/KRYETARI

Aleksandra GJONI



Vau Dejës, me 25/06/2025

Relacion

Objekti: "Ndërtese (banesë) 1 katëshe me ku jeton familja e z.Anton Gjergj Jera.

Vendndëshja: Hajmel Nj. A, HAJMEL, Z.K 1920, Nr. pas 444/4 ND Bashkia Vau Dejës

Bazuar në urdhin e punës nr.386 dt.24.06.2025 të ngritur nga titullari i Bashkisë Vau Dejës me nr. 386 datën 24.06.2025, grupi i punës verifikoi gjendjen në banesën e z.Anton Gjergj Jera.

Banesa ndodhet në fshatin Hajmel tw Njwsisw Administrative Hajmel të Bashkisë Vau Dejës, në zonën kadastrale 1920, Nr.pasurie 444/4 ND me sipërfaqe ndertese 101 m² në pronësi të z.Anton Jera(1/2) dhe Asmiralda Jera (1/2) Gjatë inspektimit në terren u kryen matjet e banesës, nga të cilat rezultoi se banesa është me përmasa (sipas planimetrisë bashkëngjitur), me sipërfaqe totale rreth 101 m². Banesa është e ndërtuar me mur tulle çeramike, i cili edhe pse është i përfshirë nga zjarri nuk paraqet dëmtime strukturore, përveç rënies dhe dëmtimit të suvatimeve, por si shkak i zjarrit është djegur pjesërisht si (kuzhina, korridori, dhomat e gjumit dhe banjo si dhe ka blözë në dy dhomat e gjumit). Gjithashtu vihet re se ndarjet e brendshme të shtëpisë janë me mure tulle çeramike dhe kanë pësuar dëmtime të suvatimeve, lysterje të pjesshme nga zjarri. Zjarri (temperatura ka dëmtuar) edhe dritaret, dyert e brendshme të objektit, si dhe derën e jashtme e cila ka qenë derë e blinduar e veshur me rimeso. Në kushte të tilla, kjo banesë është e pabanueshme.

Në vlerësimin e dëmëve të objektit, janë marrë parasysh çmimet e referencës nga Enti Kombëtar i Banesave, si dhe në përzgjedhja e zërave të punës është bërë në mënyrë të tillë, që banesa të rikthehet në gjendjen e saj fillestare, para se të përfshihet nga zjarri.

Punimet ndërtimore që duhet të kryhen në këtë banesë janë si më poshtë:

- Suvatim tavani llaç i perzier
- Suvatim i brendshem mur tulle llaç i perzier (korridor+kuzhine+wc)
- Lysterje me Bojë plastike (korridor+kuzhine+wc+2 dhoma gjumi)
- Pragje dritarësh mermeri t=2mm
- F.V Dritare d/alumin rreshqitese spesor 1.3/dopio xham
- Dyer të brëndshme tamburato te thjeshta/me dekor
- Veshje me pllaka majolike
- Dyer te jashtme te blinduara veshur me rimeso.

Punoi : Lazer Gjergji

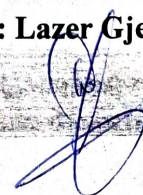



REPUBLIKA E SHQIPËRISË

BASHKIA VAU-DEJES
SEKTORI I EMERGJENCAVE CIVILE

Vau-Dejes, me 25.06.2025

MIRATOHET

KRYETARI

Kristian SHKRELI

ME VENDIM DELEGIMI
ZV/KRYETARI
Aleksandra GJONI



Vlerësimi i dëmeve në mobileri, orendi, pajisje elektroshtëpiake

Në mbështetje të V.K.M Nr. 329, datë 16/05/2012 "Për kriteret dhe procedurat e dhënies së ndihmës shtetërore financiare për mbulimin e dëmeve të shkaktuara nga fatkeqësitë natyrore ose fatkeqësi të tjera të shkaktuara nga veprimtaria njerëzore", vlerësimi i dëmeve sipas komisionit të vlerësimit për: mobileri ,orendi, pajisje elektro-shtëpiake të dëmtuara nga zjarri në objektin e banimit të z.Anton Gjergj Jera është:

Nr	Emertimi	Sasia (lope)	Çmimi	Vlera
1.	Televizor Samsung 50 Pol	1	125.600	125.600
2.	Frigorifer LG GSP 325	1	140.880	140.880
3.	Frigorifer Samsung RS7778	1	85.200	85.200
4.	Sobe Gorenje	1	43.980	43.980
5.	Furre Gorenje	1	24.000	24.000
6.	Fshesa Samsung	1	6.960	6.960
7.	Mikrovale Gorenje	1	39.600	39.600
8.	Aspirator Gorenje	1	18.840	18.840
9.	Kondicionere Vivac 8 INV	1	69.900	69.900
10.	Lavatriçe Ariston	1	57.000	57.000
11.	Komplet kolltuqe	1	48.300	48.300
12.	Minibare kine	1	38.000	38.000
13.	Minibar	1	32.000	32.000
14.	Etazher	1	11.000	11.000
15.	Tavoline mesi	1	10.000	10.000
16.	Tavoline buke	1	18.000	18.000
17.	Tavoline kafe me xham	1	9.800	9.800
18.	Karrige me tapiceri	4	2.200	8.800
19.	Dhome gjumi matrimoniale	1	155.000	155.000
20.	Dhome gjumi femijesh	1	77.000	77.000
21.	Dyshek doppio	1	13.100	13.100
22.	Dyshek tek	2	7.600	15.200
23.	Varese rrobash	2	1.700	3.400
24.	Mbajttese kepucesh	1	7.600	7.600
Shuma				1.059.160

Vlerësimi i mobiljeve, orendive dhe pajisjeve elektroshtëpiake është bërë në bazë të shkresës Nr.373/1 dt.17.05.2016 të Prefekturës së Qarkut Shkodër “Në lidhje me çmimet e mobiljeve, orendive dhe pajisjeve elektroshtëpiake të dërguara nga Drejtoria e Përgjithshme e Tatimeve”

Vlerësimi i zërave të punimeve është bërë në mbështetje të V.K.M Nr. 329, datë 16/05/2012 “Për kriteret dhe procedurat e dhënies së ndihmës shtetërore financiare për mbulimin e dëmeve të shkaktuara nga fatkeqësitë natyrore ose fatkeqësi të tjera të shkaktuara nga veprimtaria njerëzore”, kapitulli III, pika 2 germa ç, si dhe Udhëzimin Nr.3 dt.28.12.2016 “Për miratimin e kostos mesatare të ndërtimit të banesave në enti kombëtar i banesave për vitin 2016, ku vlera e objektit të dëmtuar sipas zërave është 396.813 (treind e nentëdhjetë e gjashtëmijë e tetëdhjetë e trembëdhjetë) leke sipas tabelës së poshtëshënuar

Nr	Nr.An	Përshkrimi i Punimeve	Njesia	Sasia	Çmimi	Vlera
1.	300	Suvatim i tavani llac i perzier	m ²	40.705	914	37.204
2.	310	Suvatim i brendshem mur tulle llac i perzier(corridor+kuzhine+wc)	m ²	110.76	617	68.339
3.	404/1	Lyerje me Bojë plastike(korridor+kuzhine+wc+2 dhoma gjumi)	m ²	271.295	150	40.694
4.	405/a	Pragje dritaresh mermeri t=2mm	m ²	1.5	3.721	5.581
5.	An	F.V Dritare d/alumin rreshqitese spesor 1.3/dopio xham	m ²	5.16	9.889	51.027
6.	An	Dyer të brëndshme tamburato te thjeshta/me dekor	m ²	7.2	9.725	70.020
7.	326/a	Veshje me pllaka majolike	m ²	36.565	1.989	72.728
8.	An	Dyer te jashtme te blinduara veshur me rimeso.	m ²	2.6	19.700	51.220
		SHUMA				396.813

nërsa vlera e dëmeve të mobiljeve, orendive dhe pajisjeve elektroshtëpiake është 1.059.160 (Njemilion e pesëdhjetë e nëntë mijë e njëqind e gjashtëdhjetë) leke dhe vlera totale e dëmit është 1.455.973 (njemilion e katërqind e pesëdhjetë e pesë mijë e nëntëqind e shtatëdhjetë e tre) lekë.

Komisioni:

Valjeta Nikaj

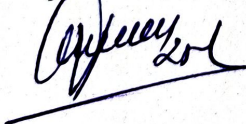

Lazer Gjergji



Ardian Firza

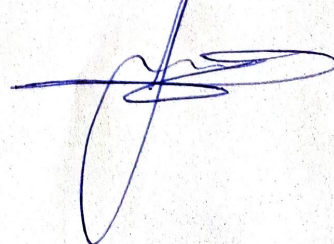



REPUBLIKA E SHQIPËRISË
BASHKIA VAU DEJËS

Numri i praktikës: 1335
Vau Dejës, me: 16/06/2025

KËRKESË

Unë i/e nenshkruari/a Anton Gjergj Jeraj me numër personal H90417045U, banues në Hajmel Njësia Administrative Vau Dejës, dhe numer celulari 0676908213, në bazë të ligjit Nr.139/2015 “Për Vetëqeverisjen Vendore” dhe Kodit të Proçedurave Administrative të Republikës së Shqipërisë i drejtohem Sektori i Emergjencave Civile të Bashkisë Vaut Dejës me kërkesën e mëposhtme;

KËRKOJ

Kerkoj demshperblim per zjarrin e ren ne daten 13-06-2025 ne fshatin Kovaç , Hajmel.

Aplikanti

Specialisti i Zyrës me Një Ndalesë

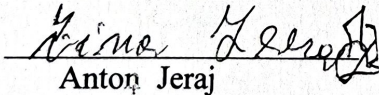
Anton Jeraj

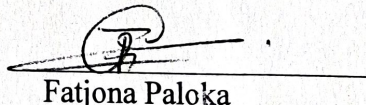
Fatjona Paloka

Përgjigjia do të merret sipas afatit ligjor jo me vonë se 10 ditë pas kryerjes së kërkesës.

LETERNJOREM ID REPUBLIKA E SHQIPERISE REPUBLIC OF ALBANIA

mbiemer/furistime
Sera
emri/given name
Alban
qytetesi/qytetese
nationality
Shqiptare/Albanian
vendndeshja e lindjes
place of birth
Tirane, ALB
data e lindjes
date of birth
1979
data e shprehur e emetimit
date of issue
16-7-2016
emri i institucioneve/autoritetit
institution/authority

03072026
90470458





REPUBLIKA E SHQIPËRISË

Nr. 3481 Prot

BASHKIA VAU DEJËS
KRYETARI

Dt. 24.06.2025

URDHËR
Nr. 386 datë 24.06.2025
Për "Ngritje komisioni"

Mbështetur në ligjin Nr.45/2019 datë 18.07.2019 "Për Mbrojtjen Civile", VKM-së Nr.329 datë 16.05.2012 "Për kriteret dhe procedurat e dhënies së ndihmës shtetërore financiare për mbulimin e dëmeve të shkaktuara nga fatkeqësi natyrore ose fatkeqësi të shkaktuara nga veprimtaria njerëzore", Udhëzimi Nr.1185/1 "Për kriteret, rregullat dhe procedurat e përdorimit të fondit të Emergjencave Civile planifikuar në buxhetin vjetor të Ministrisë së Punëve të Brendshme", i ndryshuar, për verifikimin e rasteve të dëmtimit nga zjarri dt.13.06.2025 në banesën e shtetasit Anton Gjergj Jera banorë në fshatin Hajmel të Njësisë Administrative Hajmel të Bashkisë Vau Dejës sipas kërkesës me nr. Praktike 1335 dt.16.06.2025.

URDHËROJ:

- Ngritjen e komisionit të mëposhtëm për verifikimin e rastit të dëmtimit nga zjarri të banesës së shtetasit Anton Jera banorë i fshatit Hajmel të Njësisë Administrative Hajmel të Bashkisë Vau-Dejës
 - Valjeta Nikaj Kryetare
 - Lazër Gjergji Anëtar
 - Ardian Firza Anëtar
- Ngarkohet për zbatimin e këtij urdhëri komisioni i lartpërmendur.
- Afati për përpilimin e proces verbaleve të konstatimit dhe të vlerësimit të rastit është data 27.06.2025.
- Ky urdhër hyn në fuqi menjëherë.

Konceptoi
Valjeta Nikaj

KRYETARI
Kristian SHKRELI

ME VENDIM DELEGIMI

ZV/KRYETARI

Aleksandra GJONI



Godine Banimi (e perfshire nga zjarre i pjeshem, i brendshem)

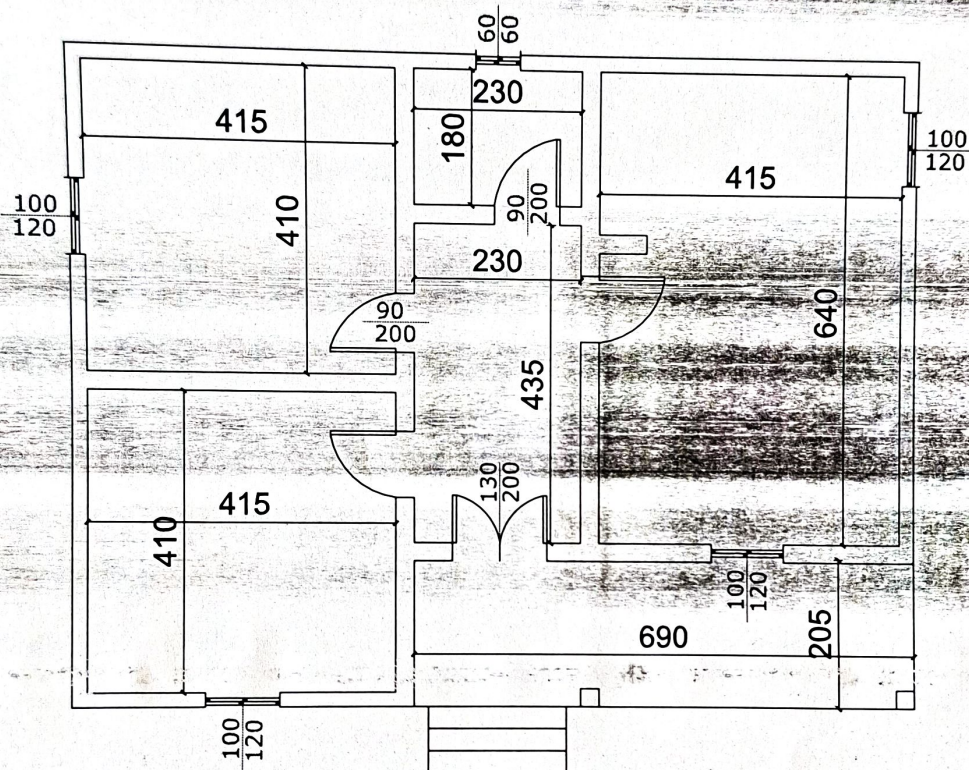

SHENIME:

Komisioni:

Valjeta Nikaj:

Lazer Gjergji:

Ardian Fierza:

Planimetria e Objektivit:

SIP: 101M2(ND)

Emertimi i fletes:

Planimetri OBJEKTIT(SHTEPI BANIMI 1-K)

Pronari:

Anton Jero

Shkalla:

1 : 100

Data:

25/10/2025



REPUBLIKA E SHQIPËRISË

BASHKIA VAU DEJËS

SEKTORI I MBROJTJES NGA ZJARRI DHE SHPËTIMI

Nr. 3347/1

Vau-Dejës, me 17/06/2025

VËRTETIM

Për rënie zjarri

Vërtetohet me datë 13/06/2025 është djegur një shtëpi banimi në fshtin Hajmel, Njesia Ad. Hajmel, Bashkia Vau Dejës me pronar Anton Jera me numer ID. H90417045U. Si pasojë e zjarrit të rënë në banesë janë shkaktuar dëme materiale në dhomën e ndenjes (kuzhinë) si dhe në të gjitha dhomat e tjera ka bluzë. Për fikjen e këtij zjarri nuk ka marrë pjesë personeli i MZSH-se te stacionit Vau Dejës, sepse nuk është njoftuar.

Ky vërtetim mbahet në 3 (tre) kopje dhe përpilohet me kërkesën e të interesuarve për ta përdorur sipas nevojave.

Shefi Sektorit i MZS-se

Glen RROTANI



REPUBLIKA E SHQIPËRISË

Bashkia Vau-dejës

Njësia administrative Hajmel

Zyra e Gjendjes Civile 343

Data: 19.06.2025

CERTIFIKATË FAMILJARE

Në bazë të Regjistrit Kombëtar të Gjendjes Civile të vitit 2010, vërtëtohen të dhënat e mëposhtme:

Nr.	Emri e Mbiemri	Emri i Babait	Emri i Nënës	Gjinia	Lidhja me K. Familjarin	Datëlindja	Gjendja Civile	Vendlindja	Shtetësia	Numri Personal
1.	Anton JERA	Gjergj	Zine	M	Kryefamiljar	17-04-1979	I/e martuar	Hajmel, Shkodër	Shqiptare	H90417045U
2.	Asmiralda JERA	Zef	Angjelina	F	Bashkëshorte	05-04-1986	I/e martuar	Nenshat, Shkodër	Shqiptare	I65405061T
3.	Alberto JERA	Anton	Asmiralda	M	I Biri	01-08-2005	Beqar/e	Calcinatë, Itali	Shqiptare	K50801044M
4.	Alex JERA	Anton	Asmiralda	M	I Biri	27-02-2008	Beqar/e	Calcinatë, Itali	Shqiptare	K80227078T
5.	Gjorgia JERA	Anton	Asmiralda	F	E Bija	23-08-2012	Beqar/e	Lezhë	Shqiptare	L25823026R
6.	-----									
7.	-----									
8.	-----									
9.	-----									
10.	-----									

Kjo certifikatë lëshohet për



Vulosur elektronikisht nga Drejtoria e
Përgjithshme e Gjendjes Civile
Data: 2025/06/19 18:35:24 +0200
7491340781a94bcf86193f57a56c5e5b



Shënim : Ky dokument është gjeneruar dhe vulosur me anë
të një procedure automatike nga një sistem elektronik (Drejtoria e Përgjithshme e Gjendjes Civile)

REPUBLIKA E SHQIPËRISË
AGJENCIA SHETËRORE E KADASTRËS

ÇERTIFIKATË REGJISTRIMI PRONËSIE

PRONARI/BASHKËPRONARËT

Emri (Emër, Atësi dhe Mbiemër)	Nr. Personal Id	Pjesa(-/-)
Anton Gjergj Jera	H90417045U	1/2

Numri i Pasurisë	444/4/ND		
Kodi Unik	1920009079		
Zona Kadastrale	1920		
Lloji i Pasurisë	NDERTESE		
Sipërfaqja e pasurisë (m2)	Totali: 101	Truall: 0	Ndërtesë: 101
Vlera Aktuale e Pasurisë			
Adresa e Pasurisë	SHKODËR, HAJMEL		

SHËNIM: BASHKËPRONËSI SIPAS KARTELËS TË PASURISË SË PALUAJTSHME BASHKËLIDHUR

DREJTORI

Filladi Dano

Filladi

Dano

Digitally signed by:

Filladi Dano

Date: 2021.05.26

09:56:47 +02'00'

Data e lëshimit 24/05/2021



Vulosur elektronikisht nga Drejtorja
Vendore Shkodër
Date: 2021/05/24 12:45:53 +02'00'
H90417045U2021052412454628L1014



Shënim: Ky dokument është gjeneruar dhe vulosur me anë të një procedure automatike nga një sistem elektronik (Agjencia Shtetërore e Kadastrës)

REPublika e Shqipërisë
AGJENCIA SHETËRORE E KADASTRËS

ÇERTIFIKATË REGJISTRIMI PRONËSIE

PRONARI/BASHKËPRONARËT

Emri (Emër, Atësi dhe Mbiemër)	Nr. Personal Id	Pjesa(-/-)
Asmiralda Zef Jera	I65405061T	1/2

Numri i Pasurisë	444/4/ND		
Kodi Unik	1920009079		
Zona Kadastrale	1920		
Lloji i Pasurisë	NDERTESE		
Si përfaqja e pasurisë (m2)	Totali: 101	Truall: 0	Ndërtesë: 101
Vlera Aktuale e Pasurisë			
Adresa e Pasurisë	SHKODËR, HAJMEL		

SHËNIM: BASHKËPRONËSI SIPAS KARTELËS TË PASURISË SË PALUAJTSHME BASHKËLIDHUR

DREJTORI
Filladi Dano

Filladi
Dano

Digitally signed by:
Filladi Dano
Date: 2021.05.26
09:58:09 +02'00'

Data e lëshimit 24/05/2021



Vulosur elektronikisht nga Drejtorja
Vendore Shkodër
Date: 2021/05/24 12:52:40 +02'00'
I65405061T2021052412523369L1014



Shënim: Ky dokument është gjeneruar dhe vulosur me anë të një procedure autonome nga një sistem elektronik (Agjencia Shtetërore e Kadastrës)

REPUBLIKA E SHQIPËRISË
AGJENCIA SHTETËRORE E KADASTRËS

KARTELA E PASURISË SË PALUAJTSHME

Kodi Unik 1920009079

(Nga _____, Në _____)

A - TË DHËNAT E PASURISË

Zona Kadastrale Nr. 1920 , Lloji i Pasurisë: NDERTESE , Nr. i Pasurisë: 444/4/ND , Sipërfaqja Totale 101 m²,
(Nga të Cilat Truall 0 m²; Ndërtesë 101 m²)

Indeksi i Hartës Kadastrale K-34-76-(37-A) , Numri i Pemëve: 0 ,

Adresa e Pasurisë: Bashkia HAJMEL , Rruga _____ , Ndërtesa Nr. _____ , SH/K _____ , Apartamenti Nr. _____
Vlera e Pasurisë:

Fillestare _____ Leke (Akti Nr. _____ , Dt. _____), Rivlerësim _____ (Akti Nr. _____ , Dt. _____)

B – TË DHËNAT E TITULLIT TË PRONËSISË

Pronari: Anton Gjergj Jera , Nr. Identifikimi/NIPT H90417045U , Pjesa Takuese 1/2, Lloji i Pronësisë: B

Adresa e Pronarit: Bashkia SHKODËR , Rruga _____ , Ndërtesa Nr. _____ , SH/K _____ , Apartamenti Nr. _____

Pronari: Asmiralda Zef Jera , Nr. Identifikimi/NIPT I65405061T , Pjesa Takuese 1/2, Lloji i Pronësisë: B

Adresa e Pronarit: Bashkia SHKODËR , Rruga _____ , Ndërtesa Nr. _____ , SH/K _____ , Apartamenti Nr. _____

Akti i Fitimit të Pronësisë: Emërtimi: _____ , Nr. _____ , Datë: _____

Regjistruar: Nr. 00000703 , Datë: 15/04/2021

**Pjesëmarrës në Bashkëpronësi të Detyrueshme për Pasurinë Nr. _____ , me Kod Unik _____*

B/1 – TË DHËNAT E REGJISTRIMIT PARAPRAK

Akti Paraparak i Fitimit të Pronësisë: Emërtimi: _____ , Nr. _____ , Datë: _____

Përshkrimi i Objektit të Aktit: _____

Regjistruar: Nr. _____ , Datë: _____

REPUBLIKA E SHQIPËRISË
AGJENCIA SHTETËRORE E KADASTRËS

KARTELA E PASURISË SË PALUAJTSHME

C-TË DREJTAT REALE

Nr. Regjistrimi	Dt. Regjistrimi	Lloji i të Drejtës	Të Dhënat e Aktit			Afati i Vlefshmërisë	Përfitues	
			Emërtim	Nr.	Datë		Emër Atësi Mbiemër	Nr. Identifikimi/ NIPT
00000703	5/04/2021		KJO PASURI POZICIONOHE T MBI PASURINE ME NR. 444/4 VOL.4 FQ. 176			0		

D - KUFIZIMET E PRONËSISË

Nr. Regjistrimi	Dt. Regjistrimi	Lloji i Kufizimit	Të Dhënat e Aktit			Afati i Kufizimit	Përfitues/Kërkues	
			Emërtim	Nr.	Datë		Emër Atësi Mbiemër	Nr. Identifikimi/ NIPT
00000703	15/04/2021		VENDOSËT HIPOTEKE LIGJORE DERI NE RREGULLIMIN E MARREDHENIE VE ME TRUALLIN BZUAR NE VKM NR. 1095 DT. 28.112.2015			0		

E - INFORMACIONE TË TJERA PËR PRONËN

Lloji i Informacionit: Të tjera , Emërtimi i Aktit: Akte të tjera sipas legjislacionit në fuqi , Nr. 301624 , Datë: 16/09/2020
Regjistruar: Nr. 0703 , Datë: 15/04/2021
Përshkrimi: GODINE BANIMI 1 KAT SIP. KATI PERDHE- 101M2

DREJTORI
Filadi Dano

Kejda
Selmani

Digitally signed by:
Kejda Selmani
Date: 2021.05.24
12:45:38 +02'00'

Filadi
Dano

Digitally signed by:
Filadi Dano
Date: 2021.05.24
09:56:16 +02'00'

Data e lëshimit 24/05/2021



Vulosur elektronikisht nga Drejtoria
Vendore Shkodër
Date: 2021/05/24 12:44:57 +02'00'
H90417045U2021052412445057ASHK

REPUBLIKA E SHQIPËRISË
AGJENCIA SHTETËRORE E KADASTRËS

FRAGMENT I HARTËS KADASTRALE

ZONA KADASTRALE: 1920

KODI UNIK: _____

NUMRI PASURISË : 444/4ND

INDEX I HARTËS: K-34-76-(37-A)

KORNIZA REFERUESE GJEODEZIKE SHQIPTARE

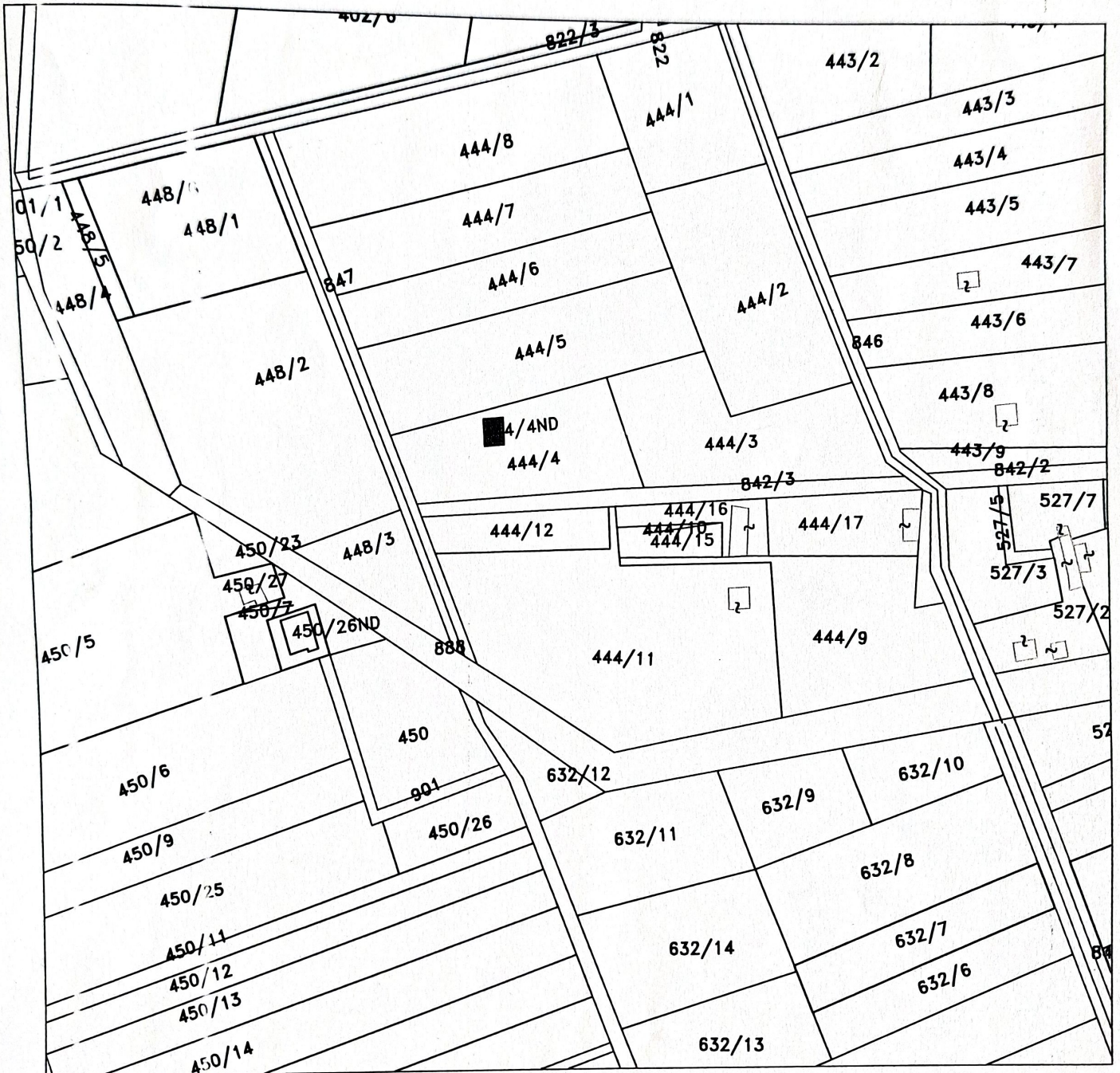

SH 1:2500

DIREJTORI
(Imer Mbiemer)

Filladi
Data e lëshimit // _____
Dano

Digitally signed by
Filladi Dano
Date: 2021.05.19
10:52:26 +0200

Erjeta
Ramaj

Digitally signed by
Erjeta Rama
Date: 2021.05.19
11:22:30 +0200

SHPJEGUES

□ PARCELA
■ NDERTESA

